

ОБЩИЕ ТЕХНИЧЕСКИЕ УКАЗАНИЯ ПО СБОРКЕ.

Перед сборкой внимательно ознакомьтесь с данной инструкцией, проверьте комплектность деталей и фурнитуры по комплектационной ведомости. Для сборки элементов желательно воспользоваться помощью квалифицированных специалистов.

Во избежание появления царапин, сборку необходимо проводить на мягком подстилочном материале. Согласно схемам сборки прикрепить необходимую фурнитуру. После этого можно приступать к сборке комплекта. Рекомендуется монтировать каркас в горизонтальном положении.

В мебельном наборе могут быть конструктивные изменения, не указанные в данной инструкции и не ухудшающие качество изделия, так как МЕБЕЛЬНАЯ КОМПАНИЯ "ЛЕРОМ" постоянно работает над улучшением производимой продукции.

ГАРАНТИЙНЫЕ ОБЯЗАТЕЛЬСТВА.

1. Изготовитель гарантирует соответствие мебели требованиям ГОСТа 16371-93 при соблюдении условий транспортировки, хранения, сборки (для мебели, поставляемой в разобранном виде), эксплуатации.
2. Гарантийный срок эксплуатации мебели: Для общественных помещений - 18 мес., бытовой - 24 мес. Гарантийный срок при розничной продаже через торговую сеть исчисляется со дня продажи мебели, при вне розничном распределении - со дня получения ее потребителем.
3. Согласно постановлению правительства Российской Федерации от 16 июня 1977 г. № 720 мебель относится к товарам длительного пользования. В связи с этим по истечении срока службы (10 лет) потребитель должен обратиться в специализированную организацию по ремонту мебели с целью оценки дальнейшей пригодности мебели к безопасной эксплуатации и определение возможного дальнейшего срока службы.
4. Предприятие оставляет за собой право на замену фурнитуры и метизов, не влияющих на изменение конструкции и качества изделия.
5. При обнаружении брака или некомплектности обращаться к продавцу, указав **номер ОТК** и **дату изготовления**.

ПРАВИЛА УХОДА И ЭКСПЛУАТАЦИИ.

Для сохранения эксплуатационных и эстетических качеств мебели в течении длительного срока необходимо соблюдать условия её хранения, правил эксплуатации и ухода.

1. Мебель рекомендуется эксплуатировать в проветриваемом, сухом помещении с температурой воздуха не ниже +10 С и относительной влажностью воздуха 65±15 %.
2. При эксплуатации изделий, имеющих стеклянные створки, полки и зеркала необходимо помнить, что эксплуатация стеклоизделий и зеркал с трещиной сопряжено с риском получения травмы. При появлении трещин надо немедленно заменить стеклоизделие.
3. В процессе эксплуатации мебели возможно ослабление крепежной фурнитуры - необходимо периодически подтягивать их.
4. Во избежании потери товарного вида мебель и зеркала рекомендуется защищать от прямых солнечных лучей (может привести к изменению цвета), не должна размещаться вблизи отопительных приборов, сырых и холодных стен.
5. Не допускать попадания воды и технических жидкостей на поверхность мебели, не следует ставить на поверхность горячие предметы без теплоизоляционной прокладки.
6. Беречь поверхность мебели от механических повреждений.
7. Поверхность мебели можно чистить влажной тканью с применением средств по уходу за мебелью с последующей протиркой насухо. Нельзя применять эфир, ацетон, бензин и др. растворители.
8. Лицевую фурнитуру следует чистить мягкой тканью с применением хозяйственного мыла, после чего вытирать насухо. Не использовать для чистки наждачную бумагу, соду и др. средства, содержащие абразивные материалы.

"ЛЕРОМ" - это гарантия высокого качества и экологической безопасности продукции.

Производство сертифицировано по ГОСТ Р ИСО 9001.

Декларация ПТС №: RU D-RU. AE83.B.00001; RU D-RU. AE83.B.00002; RU D-RU. AE83.B.00003.



МЕБЕЛЬНАЯ КОМПАНИЯ
ЛЕРОМ

Россия, 442965, Пензенская область,
г. Заречный, проезд Фабричный, 11,
ООО "Мебельная компания "Лером"
e-mail: Info@lerom.ru <http://www.lerom.ru>
Тел./Факс: (8412) 65-33-01, 65-33-02, 65-33-03,
65-33-04, 65-33-05
Отдел сервиса: (8412) 65-33-06

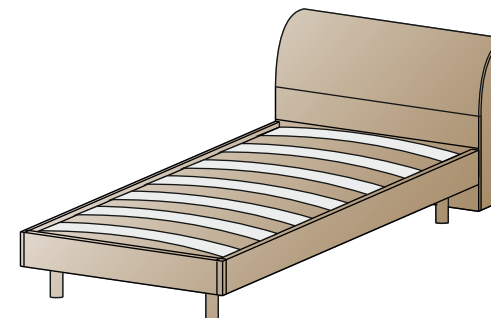

КРОВАТЬ

КР-108 (0,9x1,9)
850x950x2174

Инструкция
по сборке и эксплуатации мебели

КОМПЛЕКТОВОЧНАЯ ВЕДОМОСТЬ

	*	наименование	размер	кол-во
Упаковка № 261	1	стенка боковая	764x216	2
	2	задняя стенка	918x645	1
	3	передняя стенка	950x410	1
	4	стенка горизонтальная	918x130	1
	5	стенка горизонтальная	918x216	1
Упаковка № 707	6	щиток	950x480	1
Упаковка № 757	7	царги	1895x170	2
	8	царги	888x170	1
	9	профиль угловой	172	2
Упаковка № 903	10	основание матраца	1900x900	1
	11	фурнитура		1

КОМПЛЕКТ ФУРНИТУРЫ

	Стяжка эксцентриковая (ПОЗИЦИЯ 1) Н=13	20
	Стяжка эксцентриковая (ПОЗИЦИЯ 2) Н=17	12
	Заглушка стяжки эксцентриковой	32
	Кронштейн "Юниор"	2
	Опора с гвоздем	6
	Шуруп 4 x 16	40
	Опора-нога	4
	Болт М10х35 для основания матраца	4
	Уголок 40x40	4
	Уголок 40x30 (для основания)	4
	Саморез с сверлом 4x13	4

1. Ввинчиваем шурупы 4x16 на 2/3 длины в отверстия ①, нанизываем щиток до совпадения с отверстием ② на щитке и кронштейне.
2. Фиксируем щиток в данном положении шурупами ① и ②.

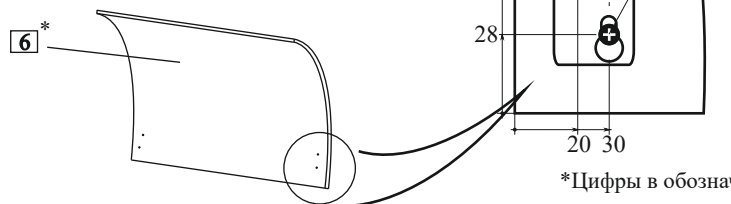

(рис. №1)

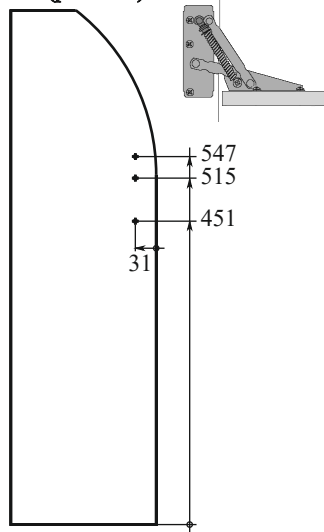

(рис. №4)



(рис. №2)

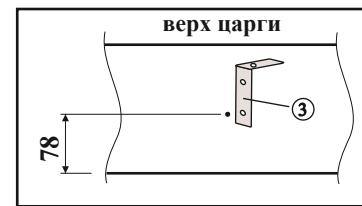

(рис. №3)

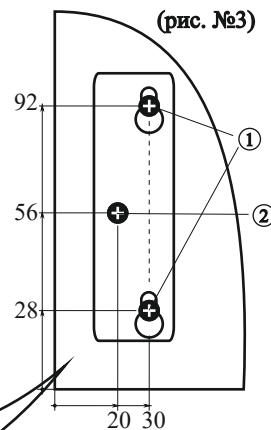

ПОРЯДОК СБОРКИ:

1. Вворачивается дюбель эксцентриковой стяжки: в боковые стенки, горизонтальные стенки, переднюю стенку со стороны блока (позиция 1); в переднюю стенку со стороны матраца, профиль угловой (позиция 2).
2. В боковые и переднюю стенки забиваются опоры с гвоздем, шурупом 4x16 приворачиваем кронштейн (рис. №1).
3. С помощью эксцентриковой стяжки стягиваем горизонтальные и задние стенки, стягиваем с боковыми стенками.
4. К блоку притягиваем переднюю стенку.
5. Шурупом 4x16 приворачиваем уголки к царгам (позиция 3) - отверстие в царге $\varnothing 2$ мм соответствует нижнему отверстию уголка (рис. №2).
6. К основанию матраца прикручиваем опоры.
7. Собираем царги, подставив основание матраца стягиваем царги с передней стенкой, шурупом 4x16 приворачиваем уголки к царгам и передней стенке, приворачиваем щиток (рис. №3).
8. Саморезом приворачиваем уголки к металлической части основания (предварительно просверлив отверстие в основании $\varnothing 3$ мм) (рис. №4).

Схема сборки эксцентриковой стяжки

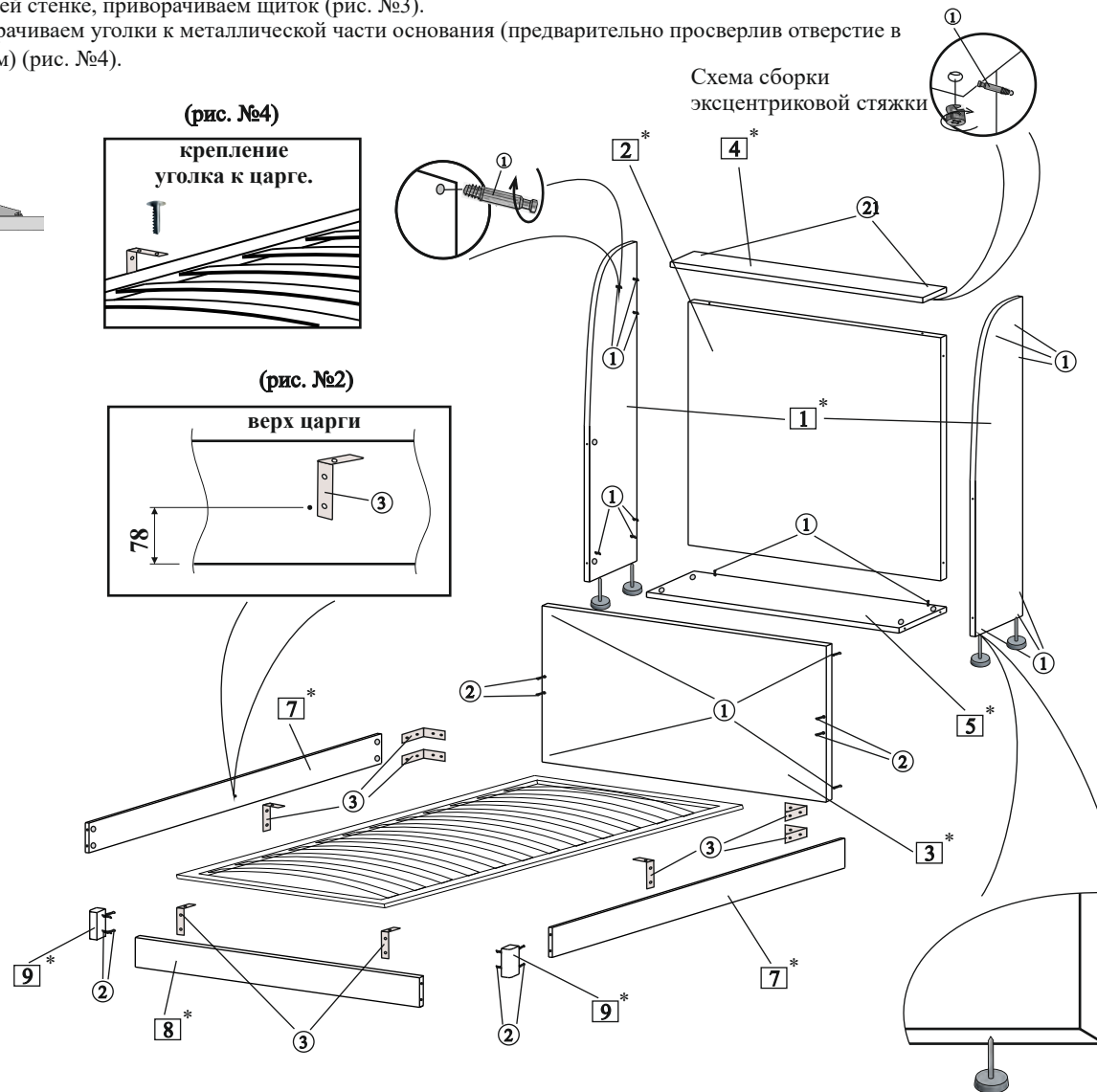

*Цифры в обозначении □ соответствуют порядковым номерам комплекточной ведомости