

"ЛЕРОМ" - это гарантия высокого качества и экологической безопасности продукции.
Производство сертифицировано по ГОСТ Р ИСО 9001.
Декларация ТПС №: RU D-RU. AE.83.B.00001; RU D-RU. AE.83.B.00002; RU D-RU. AE.83.B.00003.

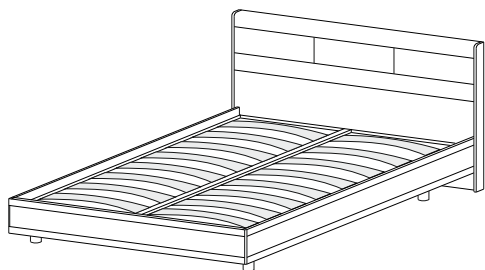

Россия, 442965, Пензенская область,
г. Заречный, проезд Фабричный, 11,
ООО "Мебельная компания "Лером"
e-mail: Info@lerom.ru http://www.lerom.ru
Тел./Факс: (8412) 65-33-01, 65-33-02, 65-33-03,
65-33-04, 65-33-05
Отдел сервиса: (8412) 65-33-06



KP-2701
Кровать (1,2x2,0)
1150(370*)x1305x2080

KP-2703
Кровать (1,6x2,0)
1150(370*)x1705x2080

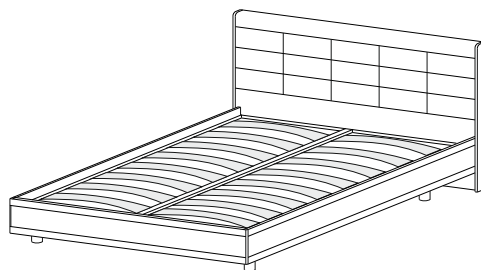

KP-2051
Кровать (1,2x2,0)
1150(370*)x1305x2080

KP-2053
Кровать (1,6x2,0)
1150(370*)x1705x2080

KP-2052
Кровать (1,4x2,0)
1150(370*)x1505x2080

KP-2054
Кровать (1,8x2,0)
1150(370*)x1905x2080

Инструкция по сборке и эксплуатации мебели

ОБЩИЕ ТЕХНИЧЕСКИЕ УКАЗАНИЯ ПО СБОРКЕ.

Перед сборкой внимательно ознакомьтесь с данной инструкцией. Для сборки мебели желательно воспользоваться помощью квалифицированных специалистов. Проверьте комплектность деталей и фурнитуры по комплектовочной ведомости.

Во избежание появления царапин, сборку необходимо проводить на мягком подстилочном материале. При сборке необходимо руководствоваться схемами сборки, представленными в прилагаемой инструкции. Рекомендуется монтировать каркас в горизонтальном положении.

Рекомендуемый инструмент для сборки, не входящий в комплект поставки мебели:

- отвертка крестообразная №2;
- молоток слесарный;
- уровень;
- рулетка (3м);
- дрель (шуруповерт);
- сверло Ø2,5x50 мм, Ø5x80 мм и Ø8x80 мм;
- бур по бетону Ø10x160 мм (для модулей, требующих обязательного крепления к стене);
- ключ «рожковый» 10мм. (для модулей, требующих обязательного крепления к стене);
- ключ «рожковый» 13мм. (для кроватей с механизмом подъема матраса и основания)

ГАРАНТИЙНЫЕ ОБЯЗАТЕЛЬСТВА.

1. Изготовитель гарантирует соответствие мебели требованиям ГОСТ 16371-2014и 19917-2014 при соблюдении условий транспортировки, хранения, сборки, эксплуатации.
2. Гарантийный срок эксплуатации мебели: Для общественных помещений -18 мес., бытовой - 24 мес. Гарантийный срок при розничной продаже через торговую сеть исчисляется со дня продажи мебели, при вне розничном распределении - со дня получения ее потребителем.
3. Согласно постановлению правительства Российской Федерации от 16 июня 1977 г. № 720 мебель относится к товарам длительного пользования. В связи с этим по истечении срока службы (10 лет) потребитель должен обратиться в специализированную организацию по ремонту мебели с целью оценки дальнейшей пригодности мебели к безопасной эксплуатации и определение возможного дальнейшего срока службы.
4. Предприятие оставляет за собой право на замену фурнитуры и метизов, не влияющих на изменение конструкции и качества изделия.
5. В мебельном наборе могут быть конструктивные изменения, не указанные в данной инструкции и не ухудшающие качество изделия, так как МЕБЕЛЬНАЯ КОМПАНИЯ "ЛЕРОМ" постоянно работает над улучшением производимой продукции.
6. При обнаружении брака или некомплектности обращаться к продавцу, указав номер ОТК и дату изготовления. ВНИМАНИЕ! Производственными дефектами изделия не являются: особенности, обусловленные фактурой материала или стилем изделия, такие как незначительные цветовые отличия или отличия текстуры элементов изделия; незначительное цветовое отличие элементов изделия от образцов, представленных в каталогах и иных печатных изданиях, которое обуславливается особенностями полиграфии; незначительное цветовое отличие элементов изделия от образцов, выставленных в торговых точках, поскольку цвет поверхностей в процессе хранения и эксплуатации может меняться; по указанной выше причине не является дефектом несоответствие по цвету с приобретенной ранее мебелью элементов на замену или элементов по дополнительным заказам; обычное истирание покрытия в местах частого прикосновения; ослабление соединений, снижение подвижности петель и замков, осложнения хода дверей и ящиков в процессе постоянного использования, вызванные отсутствием ухода за изделием.

ПРАВИЛА УХОДА И ЭКСПЛУАТАЦИИ.

1. Для сохранения эксплуатационных и эстетических качеств мебели в течении длительного срока необходимо соблюдать условия её хранения, правил эксплуатации и ухода.
2. Мебель рекомендуется эксплуатировать в проветриваемом, сухом помещении с температурой воздуха не ниже +10 С, не выше +40 С, и относительной влажностью воздуха 65+15 %.
3. При эксплуатации изделий, имеющих стеклянные створки, полки и зеркала необходимо помнить, что эксплуатация стеклоизделий и зеркал с трещиной сопряжено с риском получения травмы. При появлении трещин надо немедленно заменить стеклоизделие.
4. Во избежание опрокидывания шкафа (тумбы) запрещается в пустом (незаполненном вещами) изделии открывать все двери или выдвигать все ящики одновременно.
5. Пользование кроватью с ортопедической решеткой недопустимо без матраса. Также нежелательны резкие ударные нагрузки во избежание поломок реек эластичного основания.
6. Запрещается использовать механизм подъема в кровати без установленного матраса.
7. В процессе эксплуатации мебели возможно ослабление крепежной фурнитуры - необходимо периодически подтягивать их.
8. Во избежание потери товарного вида мебель и зеркала рекомендуется защищать от прямых солнечных лучей (может привести к изменению цвета), не должна размещаться вблизи отопительных приборов, сырых и холодных стен.
9. Не допускать попадания воды и технических жидкостей на поверхность мебели, не следует ставить на поверхность горячие предметы без теплоизоляционной прокладки.
10. Беречь поверхность мебели от механических повреждений.
11. Для чистки мебели использовать чистую, сухую и мягкую ткань. При необходимости более тщательной очистки, можно использовать средства по уходу за мебелью, после чего вытереть очищаемые элементы досуха.
12. Лицевую фурнитуру следует чистить мягкой тканью с применением хозяйственного мыла, после чего вытирать насухо. Металлические и стеклянные элементы мебели чистить с использованием средств, предназначенными для чистки материалов этого типа.
13. **Внимание! Нельзя применять для чистки мебели эфир, ацетон, бензин и др. растворители, а так же абразивные материалы жесткие средства!**
14. После окончания эксплуатации мебели, ее необходимо утилизировать, для этого необходимо доставить ее на специализированное предприятие по обработке мусора. Часть материалов, из которых изготовлена мебель, отправятся на вторичную переработку. А остатки будут уничтожены либо измельчены для дальнейшего захоронения в специально отведенных местах — это необходимо для сохранения экологии окружающей среды.



















КОМПЛЕКТОВОЧНАЯ ВЕДОМОСТЬ				кол-во упаковок									КОМПЛЕКТ ФУРНИТУРЫ		*	
	*	наименование	размер	кол-во	КР-2701	КР-2702	КР-2703	КР-2704	КР-2051	КР-2052	КР-2053	КР-2054				
Упаковка № 3450	1	Труба основания боковая	1905	2	1	1	1	1	1	1	1	1		Винт М6х14	①	30
	2	Труба основания центральная	1924	1										Винт М6х70	②	4
Упаковка № 3459	3	Труба основания поперечная	1105	2	1	-	-	-	1	-	-	-		Винт М8х40	③	20
	4	Труба основания опорная	1204	2										Гайка М6	④	4
Упаковка № 3460	3	Труба основания поперечная	1305	2	-	1	-	-	-	1	-	-		Гайка М8	⑤	20
	4	Труба основания опорная	1404	2										Ключ шестигранный SW 4	⑥	1
Упаковка № 3461	3	Труба основания поперечная	1505	2	-	-	1	-	-	-	1	-		Ключ шестигранный SW 5	⑦	1
	4	Труба основания опорная	1604	2										Ключ шестигранный SW 6	⑧	1
Упаковка № 3462	3	Труба основания поперечная	1705	2	-	-	-	1	-	-	-	1		Латодержатель средний	⑨	14
	4	Труба основания опорная	1804	2										Латодержатель крайний	⑩	28
Упаковка № 3463	5	ламель	585	28	1	-	-	-	1	-	-	-		Опора с гвоздем	⑪	3
Упаковка № 3464		ламель	685	28	-	1	-	-	-	1	-	-		Опора Н=250	⑫	4
Упаковка № 3465		ламель	785	28	-	-	1	-	-	-	1	-		Стяжка кроватная D=35	⑬	4
Упаковка № 3466		ламель	885	28	-	-	-	1	-	-	-	1		Заглушка стяжки	⑭	4
Упаковка № 3750	6	щиток	1302x1150	1	1	-	-	-	-	-	-	-		Дюбель стяжки кроватной	⑮	4
Упаковка № 3751		щиток	1502x1150	1	-	1	-	-	-	-	-	-		Уголок пластиковый	⑯	4
Упаковка № 3752		щиток	1702x1150	1	-	-	1	-	-	-	-	-		Уголок для сборки основания	⑰	4
Упаковка № 3753		щиток	1902x1150	1	-	-	-	1	-	-	-	-		Уголок кроватный	⑱	2
Упаковка № 3754		щиток (мягкий)	1302x1150	1	-	-	-	-	1	-	-	-		Опорная пластина	⑲	2
Упаковка № 3755		щиток (мягкий)	1502x1150	1	-	-	-	-	-	1	-	-				
Упаковка № 3756		щиток (мягкий)	1702x1150	1	-	-	-	-	-	-	1	-				
Упаковка № 3757		щиток (мягкий)	1902x1150	1	-	-	-	-	-	-	-	1				
Упаковка № 3759	7	царга	2023x250	2	1	1	1	1	1	1	1	1				
	8	вставка	254x37	2												
Упаковка № 3766	9	царга	1226x250	1	1	-	-	-	1	-	-	-				
Упаковка № 3767		царга	1426x250	1	-	1	-	-	-	1	-	-				
Упаковка № 3768		царга	1626x250	1	-	-	1	-	-	-	1	-				
Упаковка № 3769		царга	1826x250	1	-	-	-	1	-	-	-	1				
	10	фурнитура		1	1	1	1	1	1	1	1	1				

Схема сборки ортопедического основания

1. В торцы металлических труб (деталь №1) вставьте пластмассовые уголки (16) до упора.
2. С помощью металлических уголков (17) и крепежных элементов (3) и (5) соберите металлические трубы (детали №1, 2) в единую раму, не затягивая крепежные элементы.
3. Через опорную пластину (19) притягиваем центральную трубу (деталь №2).
4. Выровняйте длины диагоналей ($A=B$), а затем затяните крепежные элементы (3) и (5).
5. Надавливанием защелкните латодержатели (9) в соответствующие отверстия на центральной трубе (деталь №2).
6. Вставьте деревянные ламели (деталь №5) в центральные латодержатели, а свободные концы вставьте в боковые латодержатели (10), затем надавливанием защелкните латодержатели (10) в соответствующие отверстия на боковой трубе (деталь №1).

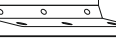
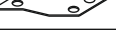

ПОРЯДОК СБОРКИ:

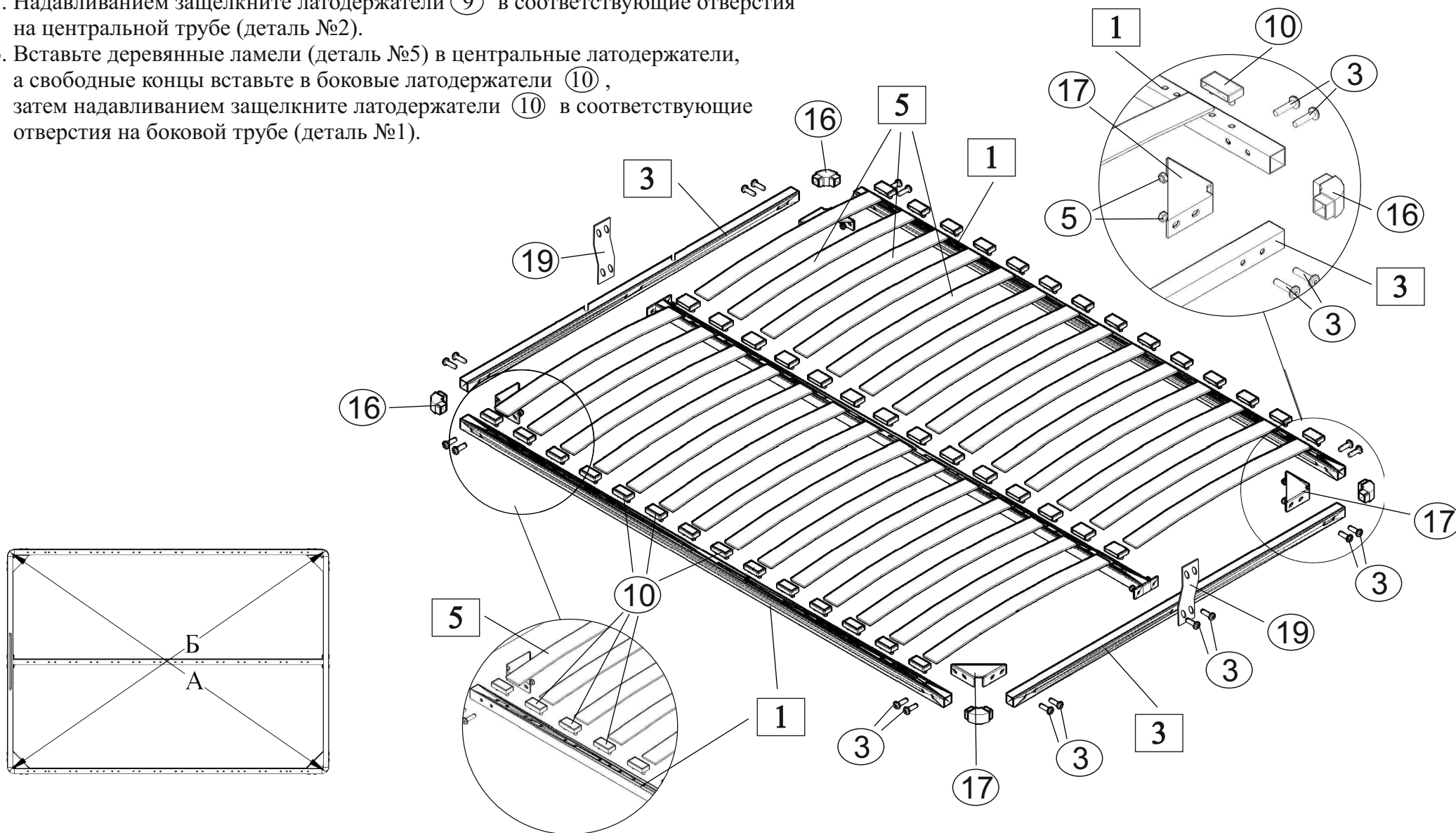
1. В щиток вворачивается дюбель кроватиной стяжки (15), забиваем опоры с гвоздем (11).
2. С помощью винтов М6х14 (1) и уголка (18) стягиваем боковые царги (деталь №7), вставки (деталь №8) и переднюю царгу (деталь №9) между собой.
3. Винтами М6х14 (1) к боковым царгам (деталь №7) крепим трубы опорные (деталь №4), в последствии к которым болтами М10 крепим опоры (12).
4. С помощью стяжки кроватиной (13) соединяем щиток (деталь №6) с боковыми царгами (деталь №7).
5. Согласно инструкции собираем ортопедическое основание.
6. Укладываем основание на опорные трубы кровати и крепим его винтами М6х14 (18) к передней царге (деталь №9) и щитку (деталь №6).
7. Винтами М6х70 (2) с гайками М8 (5) основание стягиваем с опорными трубами.

